

CDP 75



Caractéristiques du condenseur à eau

		CDP 75
Raccordement	mm	Ø15
Débit d'eau max.	l/h	600
Capacité max.*	kW	4,0
Pertes de charge sur l'eau	kPa	10

*Conditions de service : BP 10°C, HP 40°C, température d'eau 28°C

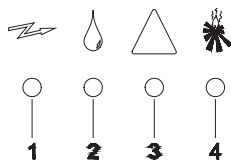

FONCTIONNEMENT

Le CDP 75 fonctionne selon le principe de la condensation frigorifique. Un ventilateur aspire l'air ambiant et le dirige sur l'évaporateur. La température de l'air est refroidie et la vapeur d'eau ainsi condensée est évacuée par le bac à eau. L'air maintenant sec passe ensuite sur le condenseur où il est réchauffé avant d'être réintroduit dans le local. Après passage dans le déshumidificateur, la température de l'air a augmenté d'environ 5°C.

CONSTRUCTION

- Carrosserie en tôle d'acier galvanisé. Les panneaux d'habillage sont du type double peau avec 50 mm d'isolant
- Toutes les parties extérieures et intérieures de la carrosserie sont revêtues de peinture poudre
- L'écoulement des condensats est placé sur le côté d'aspiration d'air. Un tuyau de vidange 3/4" peut être branché sur le raccord d'écoulement
- Prise d'air (Ø 400 mm) à travers un filtre placé dans un cadre amovible
- Le soufflage (Ø 400 mm) de l'air sec peut s'effectuer horizontalement ou verticalement par le haut de l'appareil
- Porte d'inspection et panneau de commande réversibles
- Possibilité de raccordement d'une gaine à air neuf (Ø 160 mm)
- Le CDP 75 peut être équipé d'un condenseur à eau intégré. Les tubulures de raccordement (Ø 15 mm) du condenseur sont en cuivre
- Compresseur rotatif
- Ventilateur radial
- Le CDP 75 peut être monté au mur sur des supports muraux ou posé au sol sur des socles anti-vibratoires (accessoires)
- Pour le chauffage supplémentaire de l'air sec, le CDP 75 peut être muni d'une batterie eau chaude montée sur la gaine de soufflage (accessoire)

COMMANDE ELECTRONIQUE

Le CDP 75 est entièrement automatisé et contrôlé par une commande électronique. Un afficheur facile à utiliser indique le mode de fonctionnement.

1. L'appareil est branché sur le réseau électrique
2. Déshumidification – le compresseur est en marche
3. Une panne dans le circuit frigorifique – le déshumidificateur est arrêté
4. La batterie eau chaude est activée

Des boutons-poussoirs permettent d'activer et de désactiver la déshumidification, la batterie eau chaude ainsi que la ventilation continue.

Pour obtenir une humidité contrôlée et constante, le CDP 75 peut être raccordé à un hygrostat d'ambiance ou un hygrostat de gaine. Pour le CDP 75 muni d'une batterie eau chaude, la commande électronique est prévue pour être raccordée à un thermostat d'ambiance.

Pour des températures ambiantes comprises entre 15 et 20°C, un dégivrage passif peut être établi, en fonction du besoin, par l'intermédiaire d'une sonde située sur la surface de l'évaporateur.

CARACTERISTIQUES TECHNIQUES

		CDP 75
Plage de fonctionnement – humidité	%HR	40 – 100
Plage de fonctionnement – température	°C	20 – 38
Débit d'air	m ³ /h	1500
Contre-pression max.	Pa	170
Apport d'air neuf max.	m ³ /h	225
Alimentation électrique	V	1x230/50
Intensité consommée, max.	A	9,5
Puissance absorbée, max.	kW	1,85
Réfrigérant		R407C
Quantité de réfrigérant	kg	2,100
Niveau sonore à 1 mètre	dB(A)	58
Poids	kg	130
Filtre		EU 3
Couleur	RAL	9016
Classe de protection		IPX4

COURBES DES CAPACITES

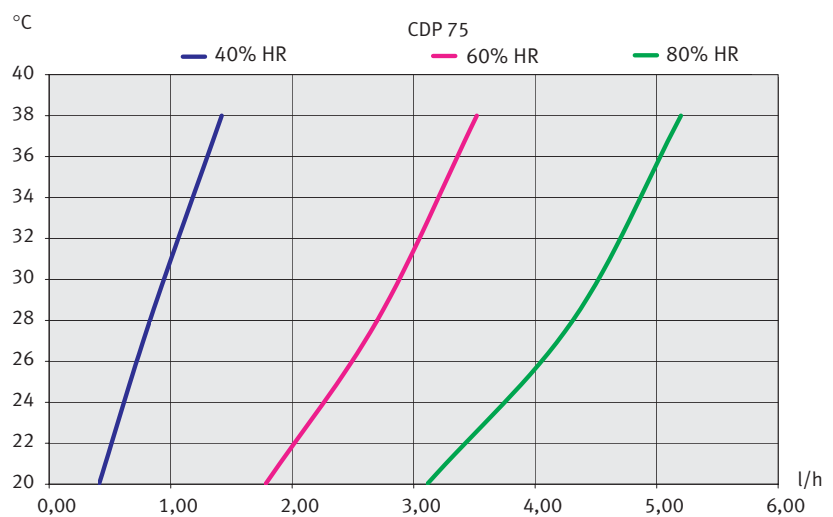

DIMENSIONS

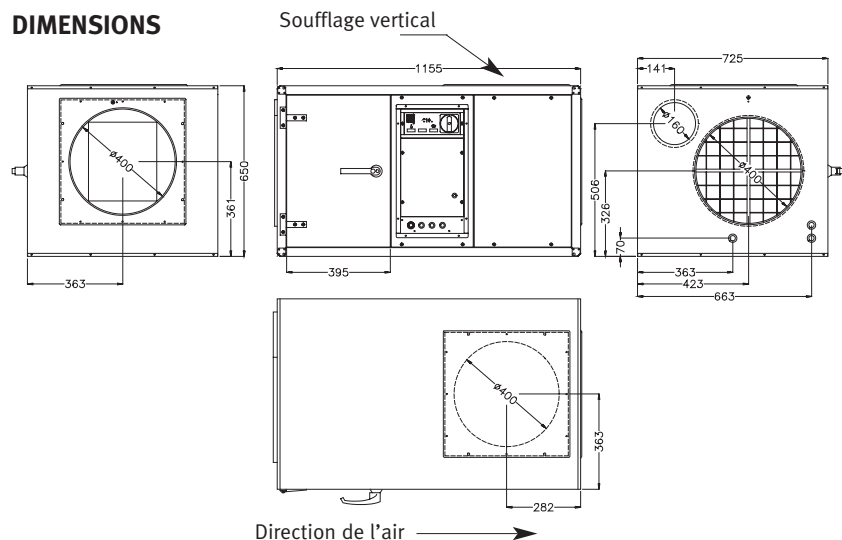

ACCESSOIRES

- Equerres pour support mural
- Socles anti-vibratoires
- Batterie eau chaude
- Hygromètre d'ambiance
- Hygromètre de gaine
- Thermostat d'ambiance
- Sonde de dégivrage
- Ext. contrôle d'erreur

Equerre pour support mural

	A	B	C	D
CDP 75	365	270	1092	932

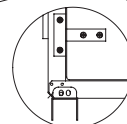
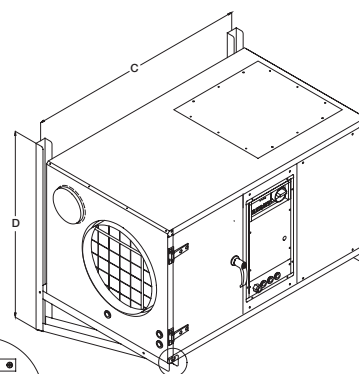
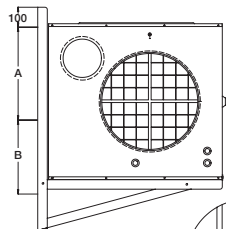

L'équerre est fixée par une vis dans le rivet tubulaire

Socles anti-vibratoires

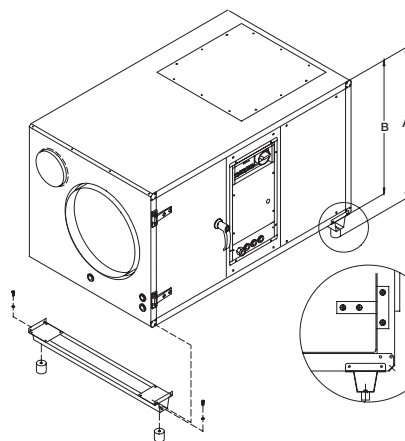

	A	B
CDP 75	745±2	650

Le socle anti-vibratoire est fixé par une vis à tôle, M5

Batterie eau chaude

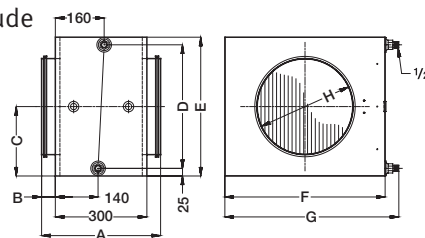

	A	B	C	D	E	F	G	H	Kg
Ø400	410	55	240	430	580	650	695	400	28

Caractéristiques de la batterie eau chaude

CDP 75		2RR	2RR	2RR
Raccordement		1/2"	1/2"	1/2"
Raccordement de gaine	mm	Ø400	Ø400	Ø400
Température d'eau	°C	82/71	80/60	70/35
Débit d'eau	m ³ /h	1500	1500	1500
Température de soufflage	°C	56,78	51,67	36,56
Capacité	kW	15,15	12,54	4,86
Débit d'eau	l/h	1152	504	108
Pertes de charge sur l'eau	kPa	5,68	1,40	0,09
Pertes de charge sur l'air	Pa	11,10	11,01	10,75

Les données de la batterie eau chaude sont basées sur une température d'air ambiant de 27°C.

Toutes les dimensions sont indiquées en mm

CDP 125



Caractéristiques du condenseur à eau

		CDP 125
Raccordement	mm	Ø15
Débit d'eau max.	l/h	700
Capacité max.*	kW	4,5
Pertes de charge sur l'eau	kPa	13

*Conditions de service : BP 10°C, HP 40°C, température d'eau 28°C

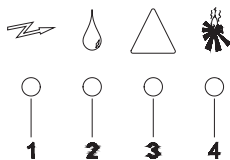

FONCTIONNEMENT

Le CDP 125 fonctionne selon le principe de la condensation frigorifique. Un ventilateur aspire l'air ambiant et le dirige sur l'évaporateur. La température de l'air est refroidie et la vapeur d'eau ainsi condensée est évacuée par le bac à eau. L'air maintenant sec passe ensuite sur le condenseur où il est réchauffé avant d'être réintroduit dans le local. Après passage dans le déshumidificateur, la température de l'air a augmenté d'environ 5°C.

CONSTRUCTION

- Carrosserie en tôle d'acier galvanisé. Les panneaux d'habillage sont du type double peau avec 50 mm d'isolant
- Toutes les parties extérieures et intérieures de la carrosserie sont revêtues de peinture poudre
- L'écoulement des condensats est placé sur le côté d'aspiration d'air. Un tuyau de vidange 3/4" peut être branché sur le raccord d'écoulement
- Prise d'air (Ø 400 mm) à travers un filtre placé dans un cadre amovible
- Le soufflage (Ø 400 mm) de l'air sec peut s'effectuer horizontalement ou verticalement par le haut de l'appareil
- Porte d'inspection et panneau de commande réversibles
- Possibilité de raccordement d'une gaine à air neuf (Ø 160 mm)
- Le CDP 125 peut être équipé d'un condenseur à eau intégré. Les tubulures de raccordement (Ø 15 mm) du condenseur sont en cuivre
- Compresseur à piston
- Ventilateur radial
- Le CDP 125 peut être monté au mur sur des supports muraux ou posé au sol sur des socles anti-vibratoires (accessoires)
- Pour le chauffage supplémentaire de l'air sec, le CDP 75 peut être muni d'une batterie eau chaude montée sur la gaine de soufflage (accessoire)

COMMANDE ELECTRONIQUE

Le CDP 75 est entièrement automatisé et contrôlé par une commande électronique. Un afficheur facile à utiliser indique le mode de fonctionnement.

1. L'appareil est branché sur le réseau électrique
2. Déshumidification – le compresseur est en marche
3. Une panne dans le circuit frigorifique – le déshumidificateur est arrêté
4. La batterie eau chaude est activée

Des boutons-poussoirs permettent d'activer et de désactiver la déshumidification, la batterie eau chaude ainsi que la ventilation continue.

Pour obtenir une humidité contrôlée et constante, le CDP 125 peut être raccordé à un hygromètre d'ambiance ou un hygromètre de gaine. Pour le CDP 125 muni d'une batterie eau chaude, la commande électronique est prévue pour être raccordée à un thermostat d'ambiance.

Pour des températures ambiantes comprises entre 15 et 20°C, un dégivrage passif peut être établi, en fonction du besoin, par l'intermédiaire d'une sonde située sur la surface de l'évaporateur.

CARACTERISTIQUES TECHNIQUES

		CDP 125
Plage de fonctionnement – humidité	%HR	40 – 100
Plage de fonctionnement – température	°C	20 – 38
Débit d'air	m ³ /h	2500
Contre-pression max.	Pa	230
Apport d'air neuf max.	m ³ /h	375
Alimentation électrique	V	1x230/50 / 3x400/50
Intensité consommée, max	A	14,0 / 7,6
Puissance absorbée, max.	kW	3,2
Réfrigérant		R407C
Quantité de réfrigérant	kg	5,200
Niveau sonore à 1 mètre	dB(A)	60
Poids	kg	160
Filtre		EU 3
Couleur	RAL	9016
Classe de protection		IPX4

COURBES DES CAPACITES

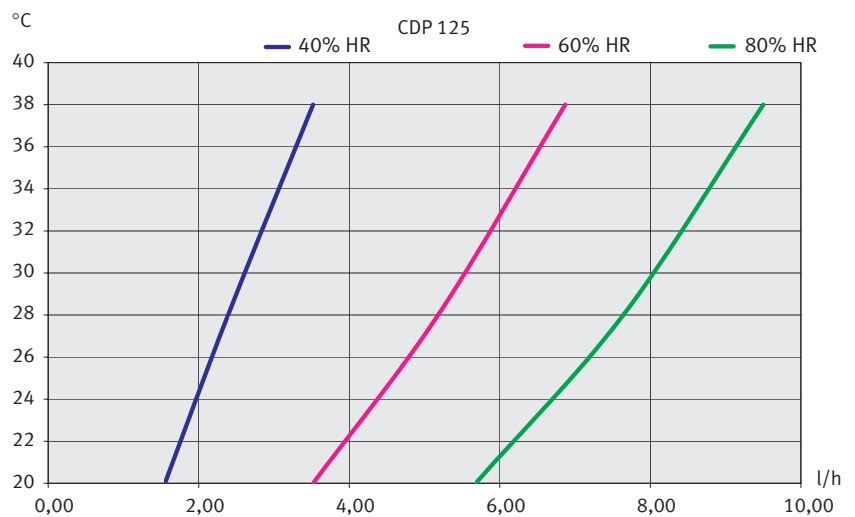

DIMENSIONS

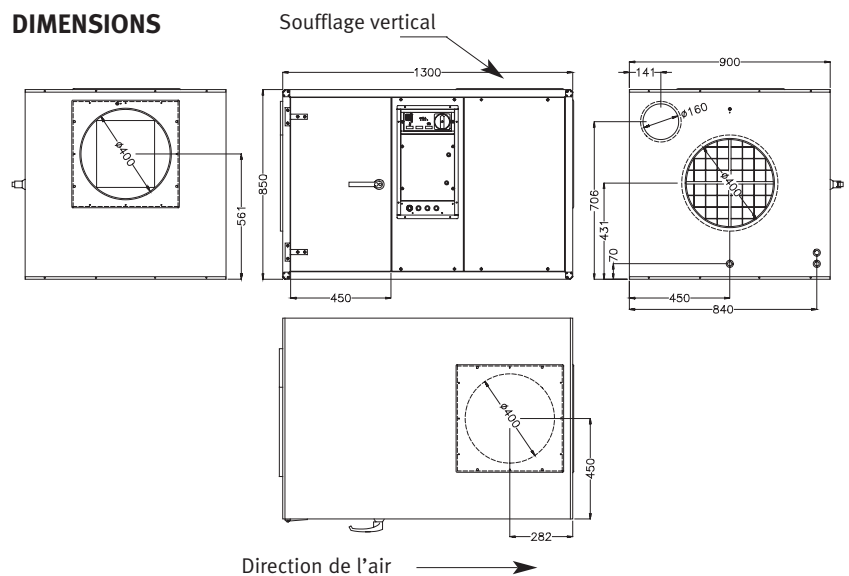

ACCESSOIRES

- Equerres pour support mural
- Socles anti-vibratoires
- Batterie eau chaude
- Hygromètre d'ambiance
- Hygromètre de gaine
- Thermostat d'ambiance
- Sonde de dégivrage
- Ext. contrôle d'erreur

Equerre pour support mural

	A	B	C	D
CDP 125	465	370	1237	1180

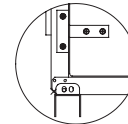
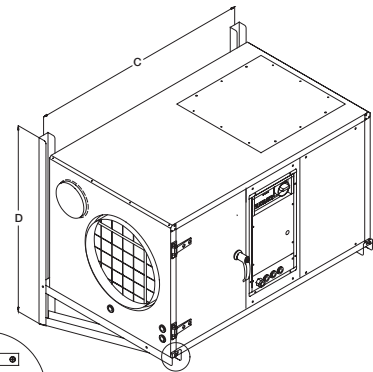
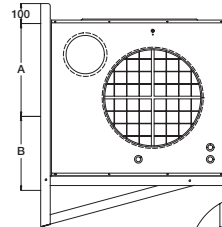

L'équerre est fixée par une vis dans le rivet tubulaire

Socles anti-vibratoires

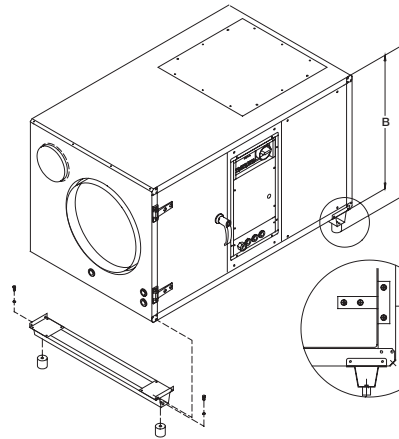

	A	B
CDP 125	942±2	850

Le socle anti-vibratoire est fixé par une vis à tôle, M5

Batterie eau chaude

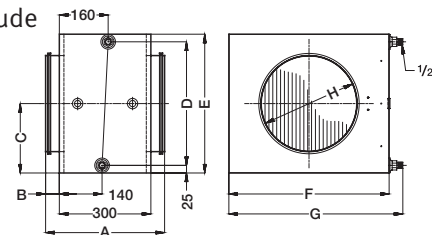

	A	B	C	D	E	F	G	H	Kg
Ø400	410	55	240	430	580	650	695	400	28

Caractéristiques de la batterie eau chaude

CDP 125		2RR	2RR	2RR
Raccordement		1/2"	1/2"	1/2"
Raccordement de gaine	mm	Ø400	Ø400	Ø400
Température d'eau	°C	82/71	80/60	70/35
Débit d'eau	m ³ /h	2500	2500	2500
Température de soufflage	°C	51,58	47,11	34,42
Capacité	kW	20,84	17,05	6,29
Débit d'eau	l/h	1620	720	144
Pertes de charge sur l'eau	kPa	10,09	2,44	0,15
Pertes de charge sur l'air	Pa	28,63	28,42	27,84

Les données de la batterie eau chaude sont basées sur une température d'air ambiant de 27°C.

Toutes les dimensions sont indiquées en mm



CDP 165

FONCTIONNEMENT

Le CDP 165 fonctionne selon le principe de la condensation frigorifique. Un ventilateur aspire l'air ambiant et le dirige sur l'évaporateur. La température de l'air est refroidie et la vapeur d'eau ainsi condensée est évacuée par le bac à eau. L'air maintenant sec passe ensuite sur le condenseur où il est réchauffé avant d'être réintroduit dans le local. Après passage dans le déshumidificateur, la température de l'air a augmenté d'environ 5°C.

CONSTRUCTION

- Carrosserie en tôle d'acier galvanisé. Les panneaux d'habillage sont du type double peau avec 50 mm d'isolant
- Toutes les parties extérieures et intérieures de la carrosserie sont revêtues de peinture poudre
- L'écoulement des condensats est placé sur le côté d'aspiration d'air. Un tuyau de vidange 3/4" peut être branché sur le raccord d'écoulement
- Prise d'air (Ø 500 mm) à travers un filtre placé dans un cadre amovible
- Le soufflage (Ø 500 mm) de l'air sec peut s'effectuer horizontalement ou verticalement par le haut de l'appareil
- Porte d'inspection et panneau de commande réversibles
- Possibilité de raccordement d'une gaine à air neuf (Ø 160 mm)
- Le CDP 165 peut être équipé d'un condenseur à eau intégré. Les tubulures de raccordement (Ø 15 mm) du condenseur sont en cuivre
- Compresseur à piston
- Ventilateur radial
- Le CDP 165 peut être posé au sol sur des socles anti-vibratoires (accessoires)
- Pour le chauffage supplémentaire de l'air sec, le CDP 165 peut être muni d'une batterie eau chaude montée sur la gaine de soufflage (accessoire)

Caractéristiques du condenseur à eau

		CDP 165
Raccordement	mm	Ø15
Débit d'eau max.	l/h	800
Capacité max.*	kW	5,5
Pertes de charge sur l'eau	kPa	16

*Conditions de service : BP 10°C, HP 40°C, température d'eau 28°C

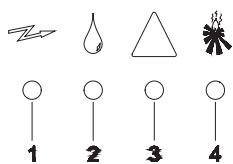

COMMANDE ELECTRONIQUE

Le CDP 165 est entièrement automatisé et contrôlé par une commande électronique. Un afficheur facile à utiliser indique le mode de fonctionnement.

1. L'appareil est branché sur le réseau électrique
2. Déshumidification – le compresseur est en marche
3. Une panne dans le circuit frigorifique – le déshumidificateur est arrêté
4. La batterie eau chaude est activée

Des boutons-poussoirs permettent d'activer et de désactiver la déshumidification, la batterie eau chaude ainsi que la ventilation continue.

Pour obtenir une humidité contrôlée et constante, le CDP 165 peut être raccordé à un hygromètre d'ambiance ou un hygromètre de gaine. Pour le CDP 165 muni d'une batterie eau chaude, la commande électronique est prévue pour être raccordée à un thermostat d'ambiance.

Pour des températures ambiantes comprises entre 15 et 20°C, un dégivrage passif peut être établi en fonction du besoin, par l'intermédiaire d'une sonde située sur la surface de l'évaporateur.

CARACTERISTIQUES TECHNIQUES

		CDP 165
Plage de fonctionnement – humidité	%HR	40 – 100
Plage de fonctionnement – température	°C	20 – 38
Débit d'air	m ³ /h	3600
Contre-pression max.	Pa	240
Apport d'air neuf max.	m ³ /h	540
Alimentation électrique	V	3x230/50 / 3x400/50
Intensité consommée, max	A	20,2 / 11,5
Puissance absorbée, max.	kW	4,3
Réfrigérant		R407C
Quantité de réfrigérant	kg	6,800
Niveau sonore à 1 mètre	dB(A)	63
Poids	kg	190
Filtre		EU 3
Couleur	RAL	9016
Classe de protection		IPX4

COURBES DES CAPACITES

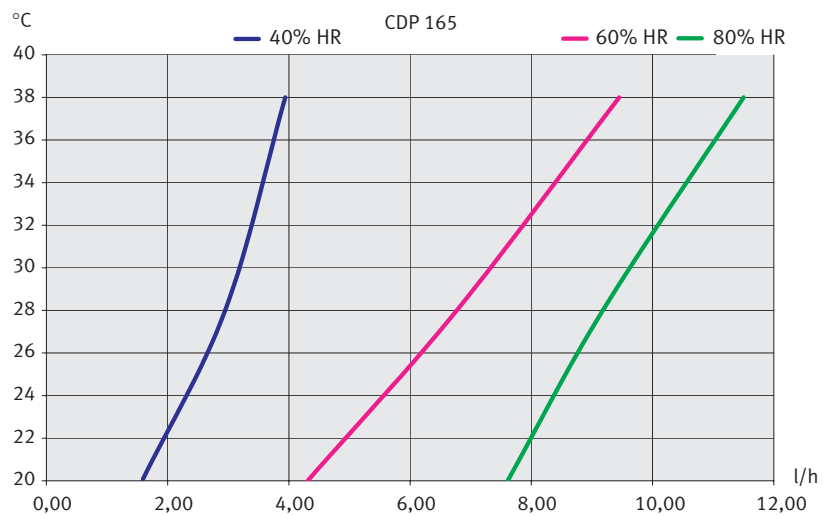

DIMENSIONS

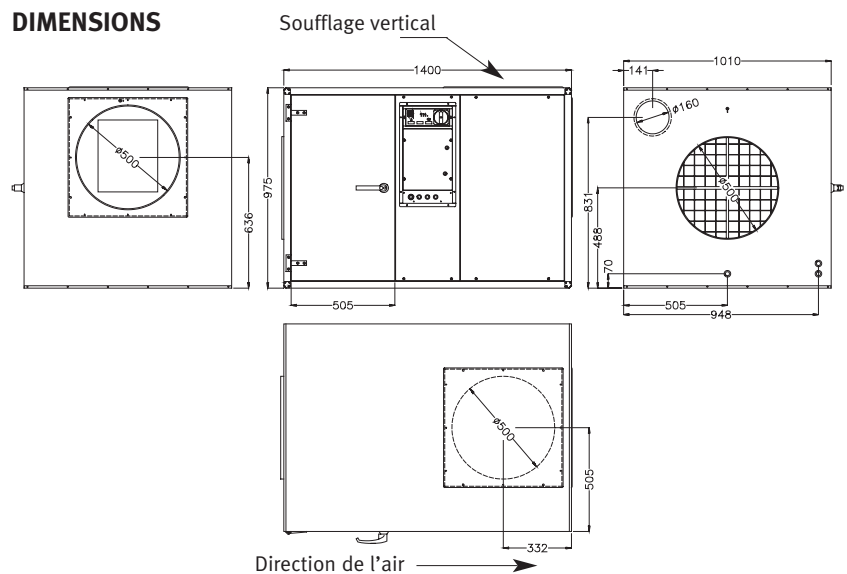

ACCESSOIRES

Socles anti-vibratoires
 Batterie eau chaude
 Hygrostat d'ambiance
 Hygrostat de gaine
 Thermostat d'ambiance
 Sonde de dégivrage
 Ext. contrôle d'erreur

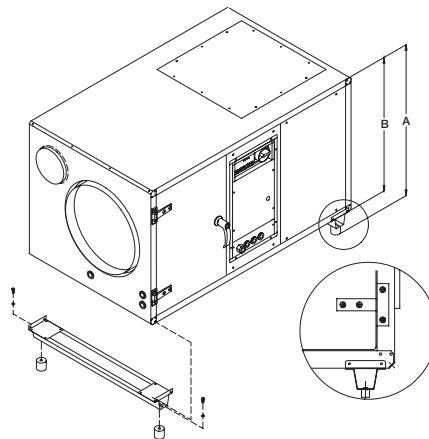
Socles anti-vibratoires

	A	B
CDP 165	1067±2	975

Le socle anti-vibratoire est fixé par une vis à tête, M5

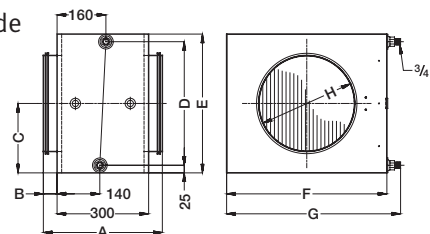
Batterie eau chaude

	A	B	C	D	E	F	G	H	Kg
Ø500	410	55	352	655	705	775	820	500	34

Caractéristiques de la batterie eau chaude

CDP 165		2RR	2RR	2RR
Raccordement		3/4"	3/4"	3/4"
Raccordement de gaine	mm	Ø500	Ø500	Ø500
Température d'eau	°C	82/71	80/60	70/35
Débit d'eau	m ³ /h	3600	3600	3600
Température de soufflage	°C	52,29	47,86	35,09
Capacité	kW	30,87	25,47	9,87
Débit d'eau	l/h	2376	1080	216
Pertes de charge sur l'eau	kPa	13,17	3,24	0,22
Pertes de charge sur l'air	Pa	25,92	25,74	25,21

Les données de la batterie eau chaude sont basées sur une température d'air ambiant de 27°C.